



Produit apte au contact alimentaire



Tel : +33 (0)4 73 51 44 77 Fax : +33 (0)4 73 51 45 63
Internet : www.eurotechni.com – Email : contact@eurotechni.fr

Sandwich VG10

Aciers Japonais Sandwich (Sanmai)

3 matières - 67 couches – Âme en VG10

33 couches de chaque coté

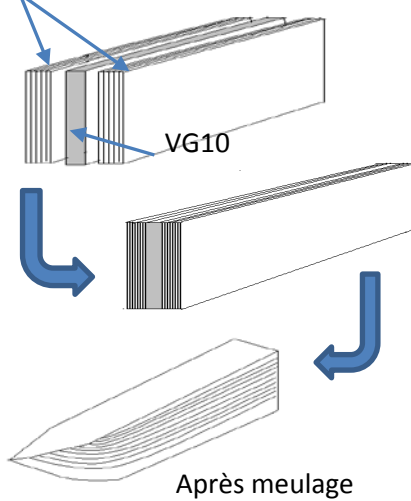

Traitement Thermique

Austénitisation : 1050-1075°C

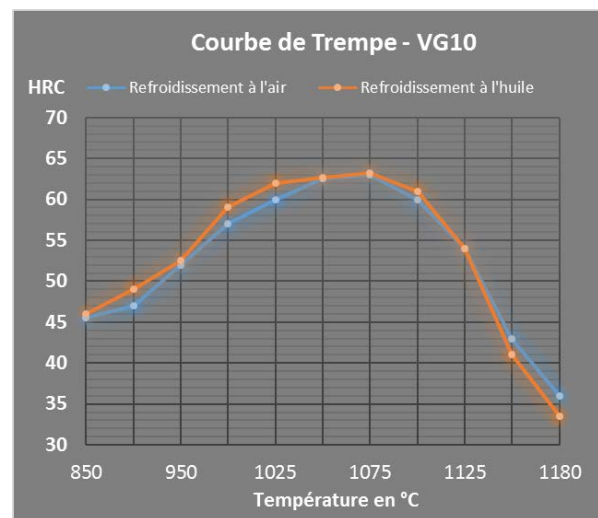

Composition VG10

C	Cr	W	Mo	V	Co
1%	15%	1%	1%	0.2%	1.5%

Révélation des lignes :

Plusieurs techniques sont utilisées :

- microbillage seul
- microbillage + révélation à l'acide
- révélation à l'acide seul.

Acide utilisées :

- Acide chlorhydrique dans de l'eau (15% HCL / 85% H₂O)
- Mélange Perchlorure de fer/acide chlorhydrique (20% FeCl₃/30% HCL/50% H₂O)

Revenu : 1h

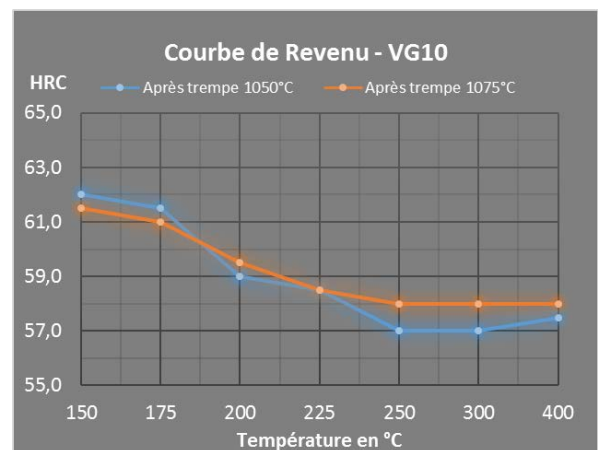

Les acides sont à manipuler avec précaution, dans une pièce ventilée.
Porter des gants et un masque lors de toute utilisation.



Acier Sandwich 67 Couches VG10

FICHE TECHNIQUE